

Wechselschnitt – Mähsystem

Cutting system

**Massey Ferguson
Französischer Schneidtisch
(mechanischer Haspelantrieb)**

3,00 m – 5,40 m

Ident-Nr. Part-#	Bezeichnung	Description	Schnittbreite Cuttingwidth
10484	Mähsystem kpl.	Cutting System cpl.	3,00 m
10485	Mähsystem kpl.	Cutting System cpl.	3,60 m
10486	Mähsystem kpl.	Cutting System cpl.	4,20 m
13566	Mähsystem kpl.	Cutting System cpl.	4,80 m
10487	Mähsystem kpl.	Cutting System cpl.	5,40 m

Technische Änderungen vorbehalten / Subject to technical alterations.

Diese Ersatzteilliste ist gültig ab: Nov. 2002
This spare part list is valid from: Nov. 2002

Gebr. Schumacher GmbH • D - 57612 Eichelhardt

Telefon: +0049 (0) 26 81 - 80 09 - 0 • Telefax: +0049 (0) 26 81 - 80 09 - 90
Email: info@gebr-schumacher.de • Internet: www.gebr-schumacher.de

MF – Französischer Schneidtisch 3,00 m – 5,40 m

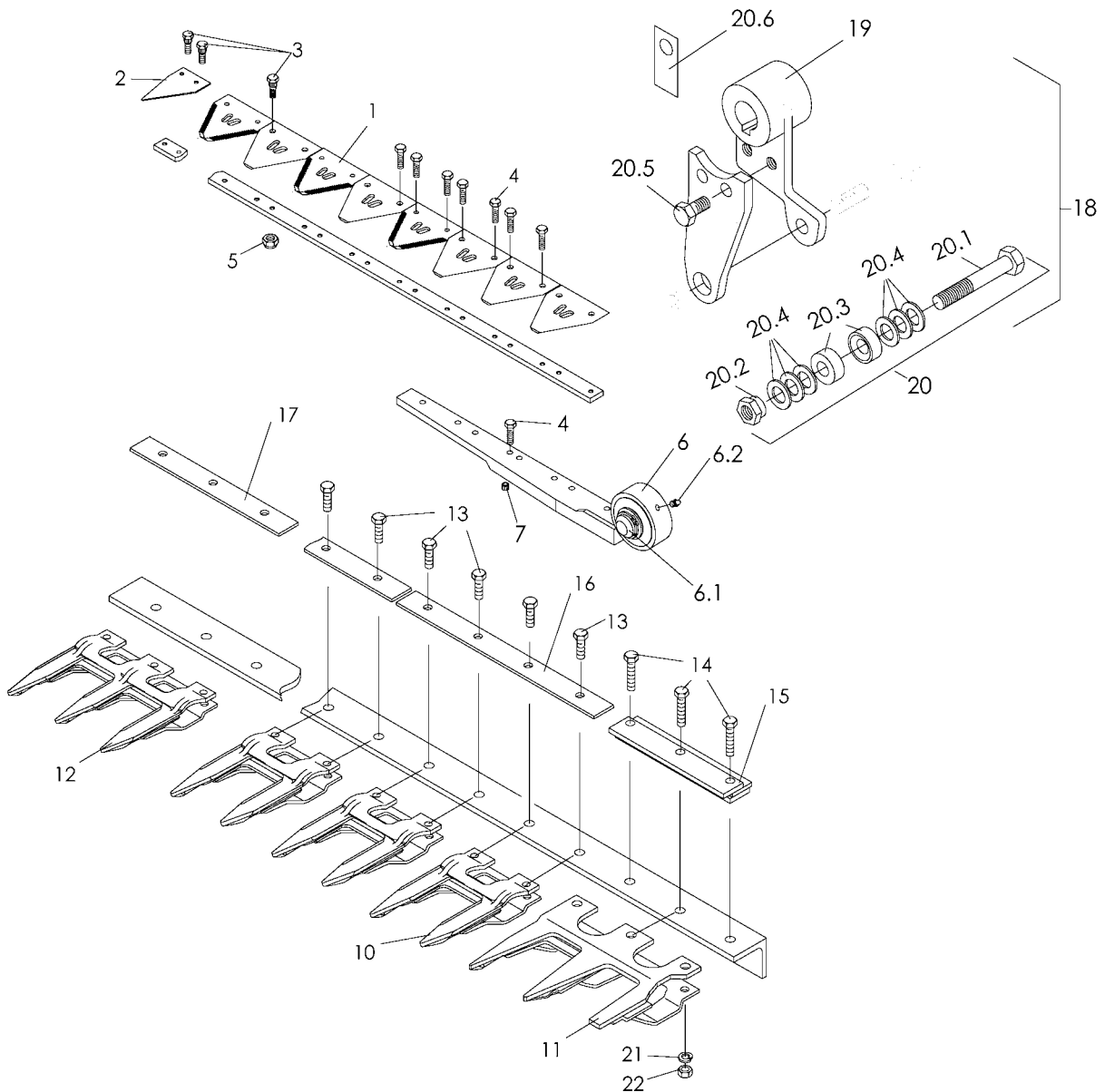

Verschraubung der Messerverbindung:

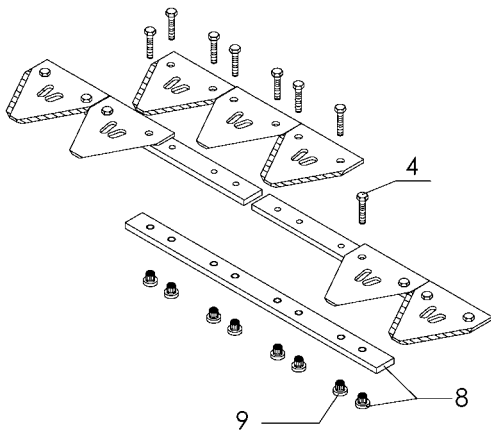

Befestigungselement KM-3 für Ährenheber

Clamping holders KM-3 for croplifters

Der Einbau:

Das Befestigungselement **KM-3** sollte an **jeder 4. Mähfingerspitze** montiert werden.

Man beginnt mit der Montage am **2. Mähfinger** des Mähsystems (**von Rechts**) und arbeitet sich fortlaufend bis zum Mähmesserantrieb vor.

Am Führungsfinger wird kein KM-3 montiert !



Mounting:

The clamping holder KM-3 should be assembled on every fourth guard top. We propose to start mounting on the fourth guard top (from the right side) and continue until the knife drive.

Please observe that the clamping holder KM-3 should not be mounted on the first guard!

Gebr. Schumacher GmbH • D - 57612 Eichelhardt

Telefon: +0049 (0) 26 81 - 80 09 - 0 • Telefax: +0049 (0) 26 81 - 80 09 - 90

Email: info@gebr-schumacher.de • Internet: www.gebr-schumacher.de

Pos.	Art.-Nr.	Bezeichnung	Description	3,00 m	3,60 m	4,20 m	4,80 m	5,40 m
1	10961.03	Pro-Cut Messerklinge grob (Standard)	Pro-Cut section coarse (standard)	40	48	56	64	72
1	10966.03	Pro-Cut Messerklinge fein (auf Wunsch)	Pro-Cut section fine (on demand)	*	*	*	*	*
2	10923.03	Putzklinge Lochabstand 24,7 mm	Half section hole-distance 24,7 mm	1	1	1	1	1
3	10931	Zahnschraube M 6	Toothed Screw M 6	66	82	90	106	122
4	10067	Schraube M 6 x 18 10.9	Screw M 6 x 18 10.9	16	16	24	24	24
5	13961	Flanschmutter M6	Flange nut M6	66	82	90	106	122
6	11156.01	Messerkopf MF-F kpl. (6.1 – 6.2)	Knife head MF-F cpl. (6.1-6.2)	1	1	1	1	1
6,1	11116	Rollkörper kpl.	Knife head connector kit cpl.	1	1	1	1	1
6,2	11108	Schmiernippel	Lubrication nipple	1	1	1	1	1
7	10941	Einpressmutter Messerkopf	Insert Nut for knife head	8	8	8	8	8
8	10926	Messerverbindung	Knife connector bar	1	1	2	2	2
9	10937	Einpressmutter Messerverbindung	Insert Nut for Knife conn. bar	8	8	16	16	16
10	10616.01	Doppelfinger 12 mm	Guard 12 mm	18	22	26	30	34
11	10712.01	Führungs-Dreifachfinger 12 mm	First triple guard 12 mm	1	1	1	1	1
12	10717.01	Dreifachfinger 12 mm	Triple guard 12 mm	1	1	1	1	1
13	10031	Schraube M 10 x 35 kpl.	Screw M 10 x 35 cpl.	30	36	42	48	54
14	10034	Schraube M 10 x 55 kpl.	Screw M 10 x 55 cpl.	3	3	3	3	3
15	10799	Hintere Messerkopfführung 6-4-6	Rear Knife head guiding 6-4-6	1	1	1	1	1
16	10727.01	Führungsplatte 1' 6 mm	Spacer bar 1' 6 mm	9	11	13	15	17
17	10733.01	Führungsplatte 6 mm, 3-loch	Spacer bar 6 mm, 3-hole	1	1	1	1	1
18	11157	Antriebshebel MF-F kpl.	Drive arm MF-F cpl.	1	1	1	1	1
19	11158	Konus mit Flansche MF-F	Cone with flange	1	1	1	1	1
20	11112	Schraube M 14 x 100 kpl. (22.1-22.4)	Screw M 14 x 100 cpl.	1	1	1	1	1
20,1	10037	Schraube M 14 x 100	Screw M 14 x 100	1	1	1	1	1
20,2	11115	Bundmutter für Schraube M 14 x 100	Nut for Screw M 14 x 100	1	1	1	1	1
20,3	11111	Kugelschale	Ball socket	2	2	2	2	2
20,4	10057	U-Scheibe 14 mm	Plain washer 14 mm	6	6	6	6	6
20,5	10035	Schraube M 12 x 25	Screw M 12 x 25	2	2	2	2	2
20,6	11139	Sicherungsblech	Safety plate	1	1	1	1	1



Massey Ferguson, Französischer Tisch

R

Seite 4 von 4
(Nov. 2002)

Pos.	Art.-Nr.	Bezeichnung	Description	3,00 m	3,60 m	4,20 m	4,80 m	5,40 m	
21	13020	Federring 10 mm	Spring washer 10 mm	*	*	*	*	*	
22	10047	Mutter M 10	Nut M 10	*	*	*	*	*	
x	10989.02	Reparatursatz	Repair set	1	1	1	1	1	
xx	10248	Befestigungselement KM-3	Clamping holder KM-3	9	11	13	15	17	
xxx	x	Messer MF-Franz. kpl.	Knife MF-Franz. cpl.	11506	11507	11508	11509	11510	
xxxx	x	Messerrücken MF-Franz. kpl.	Knife back MF-Franz. cpl.	11900	11901	11902	13565	13567	