

Wechselschnitt – Mähsystem  
Cutting system

**MF-Dronningborg  
Powerflow**

**3,70 m – 7,20 m**

Ident-Nr. Part-#	Bezeichnung	Description	Schnittbreite Cuttingwidth	Abstand Messerkopf
10578	Mähsystem kpl.	Cutting System cpl.	3,60 m	117 mm *
10580	Mähsystem kpl.	Cutting System cpl.	4,20 m	117 mm *
10582	Mähsystem kpl.	Cutting System cpl.	4,80 m	117 mm *
10584	Mähsystem kpl.	Cutting System cpl.	5,40 m	117 mm *
10586	Mähsystem kpl.	Cutting System cpl.	6,00 m	117 mm *
10588	Mähsystem kpl.	Cutting System cpl.	6,60 m	117 mm *
10590	Mähsystem kpl.	Cutting System cpl.	7,20 m	117 mm *
10579	Mähsystem kpl.	Cutting System cpl.	3,60 m	104 mm *
10581	Mähsystem kpl.	Cutting System cpl.	4,20 m	104 mm *
10583	Mähsystem kpl.	Cutting System cpl.	4,80 m	104 mm *
10585	Mähsystem kpl.	Cutting System cpl.	5,40 m	104 mm *
10587	Mähsystem kpl.	Cutting System cpl.	6,00 m	104 mm *
10589	Mähsystem kpl.	Cutting System cpl.	6,60 m	104 mm *
10591	Mähsystem kpl.	Cutting System cpl.	7,20 m	104 mm *

**\* = Siehe technische Information zu Messerkopf lt. Anlage**

Technische Änderungen vorbehalten / Subject to technical alterations.

Diese Ersatzteilliste ist gültig ab: Nov. 2002  
This spare part list is valid from: Nov. 2002

**Gebr. Schumacher GmbH • D - 57612 Eichelhardt**

Telefon: +0049 (0) 26 81 - 80 09 - 0 • Telefax: +0049 (0) 26 81 - 80 09 - 90  
Email: [info@gebr-schumacher.de](mailto:info@gebr-schumacher.de) • Internet: [www.gebr-schumacher.de](http://www.gebr-schumacher.de)

## MF-Dronningborg Powerflow 3,70 m – 7,20 m

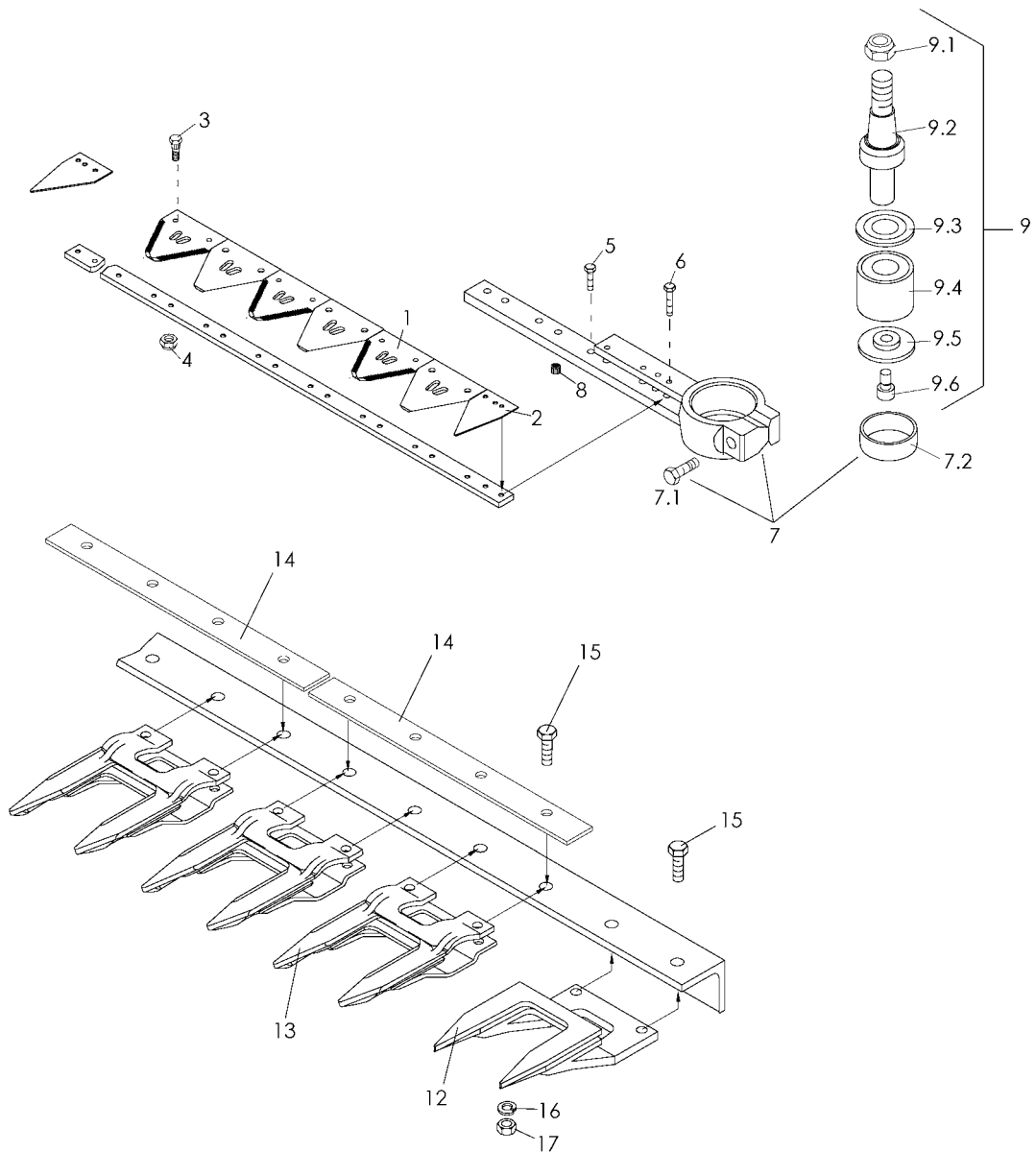

Verschraubung der Messerverbindung:

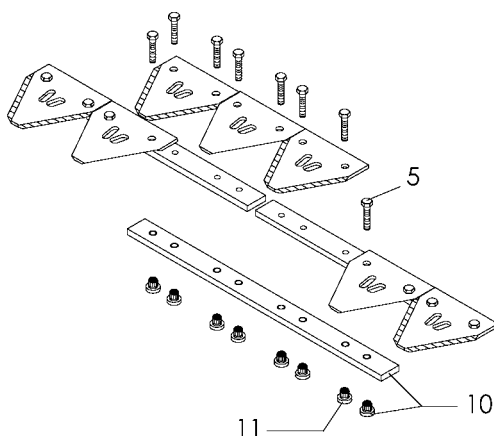

Befestigungselement KM-3 für Ährenheber

Clamping holders KM-3 for croplifters

**Der Einbau:**

Das Befestigungselement **KM-3** sollte an **jeder 4. Mähfingerspitze** montiert werden.

Man beginnt mit der Montage am **2. Mähfinger** des Mähsystems (**von Rechts**) und arbeitet sich fortlaufend bis zum Mähmesserantrieb vor.

**Am Führungsfinger wird kein KM-3 montiert !**

**Mounting:**

The clamping holder KM-3 should be assembled on every fourth guard top. We propose to start mounting on the fourth guard top (from the right side) and continue until the knife drive.

**Please observe that the clamping holder KM-3 should not be mounted on the first guard!**

Gebr. Schumacher GmbH • D - 57612 Eichelhardt

Telefon: +0049 (0) 26 81 - 80 09 - 0 • Telefax: +0049 (0) 26 81 - 80 09 - 90

Email: [info@gebr-schumacher.de](mailto:info@gebr-schumacher.de) • Internet: [www.gebr-schumacher.de](http://www.gebr-schumacher.de)

Pos.	Art.-Nr.	Bezeichnung	Description	3,70 m	4,30 m	4,95 m	5,55 m	6,15 m	6,75 m	7,32 m
1	10961.03	Pro-Cut Messerklinge grob (Standard)	Pro-Cut section coarse (standard)	49	57	65	73	81	89	101
1	10966.03	Pro-Cut Messerklinge fein (auf Wunsch)	Pro-Cut section fine (on demand)	*	*	*	*	*	*	*
2	10923.03	Putzklinge Lochabstand 24,7 mm	Half section hole-distance 24,7 mm	2	2	2	2	2	2	2
3	10931	Zahnschraube M 6	Toothed Screw M 6	85	93	109	125	141	149	173
4	13961	Flanschmutter M6	Flange nut M6	85	93	109	125	141	149	173
5	10067	Schraube M 6 x 18 10.9	Screw M 6 x 18 10.9	13	21	21	21	21	29	29
6	10072	Schraube M 6 x 28 10.9	Screw M 6 x 28 10.9	4	4	4	4	4	4	4
7	11305.01	Messerkopf MF-Dro. Powerflow kpl. 117 mm	Knife head MF-Dro. Powerflow cpl.	1	1	1	1	1	1	1
7	11306.01	Messerkopf MF-Dro. Powerflow kpl. 104 mm	Knife head MF-Dro. Powerflow cpl.	1	1	1	1	1	1	1
7,1	13391	Schraube M 10 x 45	Screw M 10 x 45	1	1	1	1	1	1	1
7,2	12543	Spannhülse (Plastik)	Nylon ring	1	1	1	1	1	1	1
8	10941	Einpressmutter Messerkopf	Insert Nut for knife head	9	9	9	9	9	9	9
9	11300	Konusadapter kpl.	Cone adapter cpl.	1	1	1	1	1	1	1
9,1	10053	Mutter M 20 x 1,5 selbstsichernd	Nut M 20 x 1,5 self-locking	1	1	1	1	1	1	1
9,2	11301	Bolzen für Konusadapter	Bolt for cone adapter	1	1	1	1	1	1	1
9,3	12542	Schutzscheibe 32006	Protection metal ring 32006	1	1	1	1	1	1	1
9,4	10259	Kegellager kpl.	Cone bearing	1	1	1	1	1	1	1
9,5	12541	Lagerdeckel für Kegellager	Bearing cover for cone bearing	1	1	1	1	1	1	1
9,6	13022	Inbusschraube M 10 x 20	Hexagon Socket Screw M 10 x 20	1	1	1	1	1	1	1
10	10926	Messerverbindung	Knife connector bar	1	2	2	2	2	3	3
11	10937	Einpressmutter Messerverbindung	Insert Nut for Knife conn. bar	8	16	16	16	16	24	24
12	10702.01	Führungs-Doppelfinger v/o 14 mm	First guard 14 mm open/reinforc.	1	1	1	1	1	1	1
13	10619.01	Doppelfinger 14 mm	Guard 14 mm	24	28	32	36	40	44	48
14	10727.01	Führungsplatte 1' 6 mm	Spacer bar 1' 6 mm	12	14	16	18	20	22	24
15	10033	Schraube M 10 x 45 kpl.	Screw M 10 x 45 cpl.	39	45	51	57	63	69	75
16	13020	Federring 10 mm	Spring washer 10 mm	*	*	*	*	*	*	*
17	10047	Mutter M 10	Nut M 10	*	*	*	*	*	*	*
x	10989.02	Reparatursatz	Repair set	1	1	1	1	1	1	1
xx	10248	Befestigungselement KM-3	Clamping holder KM-3	11	13	15	17	19	21	23



# MASSEY FERGUSON Dronningborg Powerflow

T

Seite 4 von 4  
(Nov. 2002)

Pos.	Art.-Nr.	Bezeichnung	Description	3,70 m	4,30 m	4,95 m	5,55 m	6,15 m	6,75 m	7,32 m	
xxx	x	Messer MF-Dro. Powerflow kpl. (104mm)	Knife MF-Dro. Powerflow kpl.	11764	11766	11768	11770	11772	11774	11776	
xxx	x	Messer MF-Dro. Powerflow kpl. (117mm)	Knife MF-Dro. Powerflow kpl.	11763	11765	11767	11769	11771	11773	11775	
xxxx	x	Messerrücken MF-Dro. Powerflow kpl.	Knife back MF-Dro Powerflow cpl.	11950	11951	11952	11953	11954	13544	13554	