

Wechselschnitt – Mähsystem
Cutting system

IHC
Pleuelantrieb

2,40 m – 3,60 m

Ident-Nr. Part-#	Bezeichnung	Description	Schnittbreite Cuttingwidth
10488	Mähsystem kpl.	Cutting System cpl.	2,40 m
10489	Mähsystem kpl.	Cutting System cpl.	2,70 m
10490	Mähsystem kpl.	Cutting System cpl.	3,00 m
10491	Mähsystem kpl.	Cutting System cpl.	3,60 m

Technische Änderungen vorbehalten / Subject to technical alterations.

Diese Ersatzteilliste ist gültig ab: Nov. 2002
This spare part list is valid from: Nov. 2002

Gebr. Schumacher GmbH • D - 57612 Eichelhardt

Telefon: +0049 (0) 26 81 - 80 09 - 0 • Telefax: +0049 (0) 26 81 - 80 09 - 90
Email: info@gebr-schumacher.de • Internet: www.gebr-schumacher.de

IHC – Pleuel 2,40 m – 4,20 m

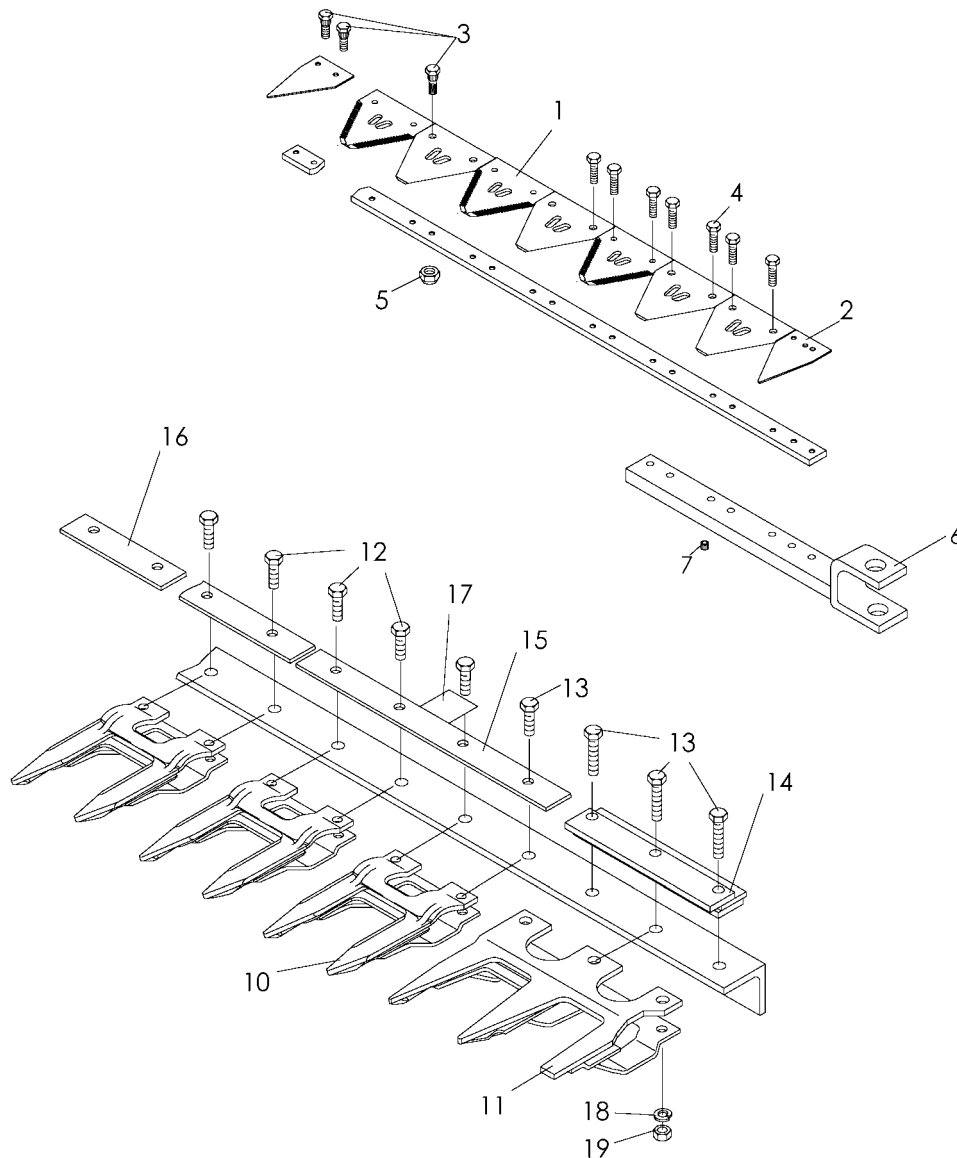

Verschraubung der Messerverbindung:

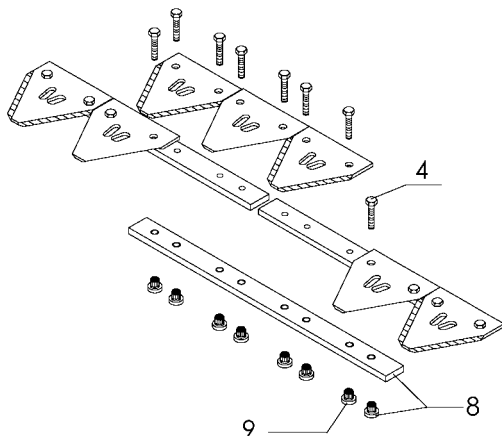

Befestigungselement KM-3 für Ährenheber

Clamping holders KM-3 for croplifters

Der Einbau:

Das Befestigungselement **KM-3** sollte an **jeder 4. Mähfingerspitze** montiert werden.
Man beginnt mit der Montage am **2. Mähfinger** des Mähsystems (**von Rechts**) und arbeitet sich fortlaufend bis zum Mähmesserantrieb vor.
Am Führungsfinger wird kein KM-3 montiert !

Mounting:

The clamping holder KM-3 should be assembled on every fourth guard top.
We propose to start mounting on the fourth guard top (from the right side) and continue until the knife drive.
Please observe that the clamping holder KM-3 should not be mounted on the first guard!

Gebr. Schumacher GmbH • D - 57612 Eichelhardt

Telefon: +0049 (0) 26 81 - 80 09 - 0 • Telefax: +0049 (0) 26 81 - 80 09 - 90

Email: info@gebr-schumacher.de • Internet: www.gebr-schumacher.de

Pos.	Art.-Nr.	Bezeichnung	Description	2,40 m	2,60 m	3,00 m	3,60 m
1	10961.03	Pro-Cut Messerklinge grob (Standard)	Pro-Cut section coarse (Standard)	32	34	40	48
1	10966.03	Pro-Cut Messerklinge fein (auf Wunsch)	Pro-Cut section fine (on demand)	*	*	*	*
2	10923.03	Putzklinge Lochabstand 24,7 mm	Half section hole-distance 24,7 mm	2	2	2	2
3	10931	Zahnschraube M 6	Toothed screw M 6	53	57	69	85
4	10067	Schraube M 6 x 18 10.9	Screw M 6 x 18 10.9	15	15	15	15
5	13961	Flanschmutter M6	Flange nut M6	53	57	69	85
6	11163.01	Messerkopf IHC-Pleuel kpl. (4/7)	Knife head IHC cpl.	1	1	1	1
7	10941	Einpressmutter Messerkopf	Insert Nut for knife head	7	7	7	7
8	10926	Messerverbindung	Knife connector bar	1	1	1	1
9	10937	Einpressmutter Messerverbindung	Insert Nut for Knife conn. bar	8	8	8	8
10	10616.01	Doppelfinger 12 mm	Guard 12 mm	15	16	19	23
11	10720.01	Führungs-Dreifachfinger 12/22	First triple guard 12/22	1	1	1	1
12	10031	Schraube M 10 x 35 kpl.	Screw M 10 x 35 cpl.	23	24	29	35
13	10034	Schraube M 10 x 55 kpl.	Screw M 10 x 55 cpl.	3	3	3	3
14	10799	Hintere Messerkopfführung 6-4-6	Rear Knife head guiding 6-4-6	1	1	1	1
15	10727.01	Führungsplatte 1' 6 mm	Spacer bar 1' 6 mm	7	8	9	11
16	10708.02	Führungsplatte 6 mm, 2-loch	Spacer bar 6 mm, 2-hole	1	1	1	1
17	10739	Anschweißlasche	Weld-on bracket	7	8	9	11
18	13020	Federring 10 mm	Spring washer 10 mm	*	*	*	*
19	10047	Mutter M 10	Nut M 10	*	*	*	*
x	10989.02	Reparatursatz	Repair set	*	*	*	*
xx	10248	Befestigungselement KM-3	Clamping holder KM-3	7	8	9	11
xxx	x	Messer IHC-Pleuel kpl.	Knife IHC cpl.	11511	11512	11513	11514
xxxx	x	Messerrücken IHC-Pleuel kpl.	Knife back IHC cpl.	11903	11904	11905	11906